



**МИНСКИЙ АВТОМОБИЛЬНЫЙ ЗАВОД**

**MINSK AUTOMOBILE PLANT**



**КАТАЛОГ АВТОТЕХНИКИ**

**CATALOGUE VEHICLES**

**БОРТОВЫЕ АВТОМОБИЛИ**

**DROP-SIDE TRUCKS**



**[www.maz.by](http://www.maz.by)**

# MAZ-4370

(4x2)

Предназначен для городских и пригородных перевозок различных грузов

Designed for city and regional carrying of different loads



Технически допустимая полная масса, кг / Tolerable gross mass, kg	10100					
Тип платформы / Type of platform	Бортовая / drop side				Тентованная / with awning	
База автомобиля, мм / Base, mm	3700		4200		3700	4200
Распределение полной массы / Distribution of gross mass:						
на переднюю ось, кг / tolerable on front axle, kg	3750	3800	3650	3750	3750	3650
на задний мост, кг / tolerable on rear driving axle, kg	6350	6300	6450	6350	6350	6450
Снаряженная масса автомобиля, кг / Equipped truck mass, kg	4800	5000	4900	5100	5200	5300
Технически допустимая грузоподъемность, кг / Tolerable payload carried, kg	5150	4950	5050	4850	4750	4650
Объем платформы, м <sup>3</sup> / Capacity of a platform, m <sup>3</sup>					30	35,5
Объем топливного бака, л. / Fuel tank capacity, l	130					
Размер шин / Tire size	235/75R17,5 или 8,25R20 / 235/75R17,5 or 8,25R20				235/75R17,5/8.25R10	
<b>Модель автомобиля / Vehicle model</b>	<b>MAZ-437043</b>					
Модель двигателя / Engine	MMЗ Д-245.30 ЕЗ (ЕВРО-3)					
Мощность двигателя, кВт/л.с. / Power, kW/hp	115/155					
Коробка передач (число передач) / Gearbox (number)	CAA3-3206 (5)					

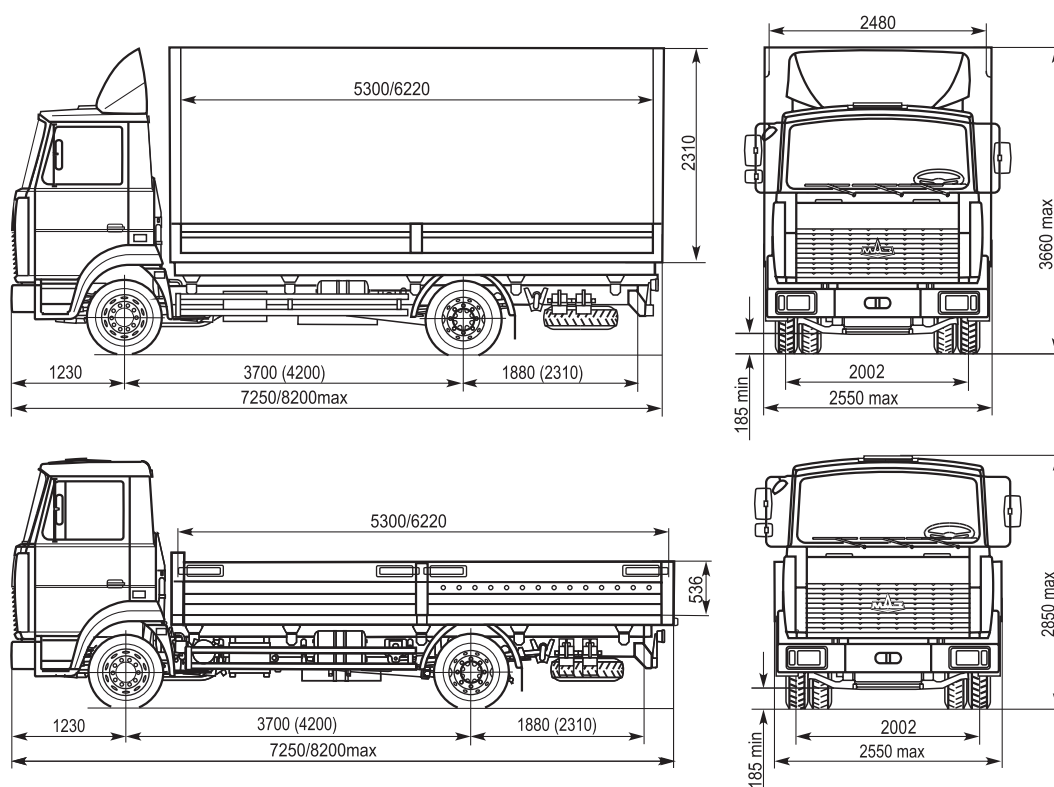



# MA3-4371

(4x2)



Предназначен для городских и региональных перевозок в составе автопоезда

Designed for city and regional carrying in a road-train composition

Технически допустимая полная масса автопоезда, кг / Tolerable gross mass of roadtrain, kg	17300/18000		
Технически допустимая полная масса автомобиля, кг / Tolerable gross mass of truck, kg	10100		
Тип платформы / Type of platform	Бортовая / drop side		Тентованная / with awning
База автомобиля, мм / Base, mm	3700	4200	3700 4200
Распределение полной массы / Distribution of gross mass:			
на переднюю ось, кг / tolerable on front axle, kg	3800		3800
на задний мост, кг / tolerable on rear driving axle, kg	6300		6300
Снаряженная масса автомобиля, кг / Equipped truck mass, kg	5100	5200	5500 5600
Технически допустимая грузоподъемность, кг / Tolerable payload carried, kg	4850	4750	4450 4350
Объем платформы, м³ / Capacity of a platform, m³			30 35,5
Объем топливного бака, л / Fuel tank capacity, l	130		200
Размер шин / Tire size	235/75R17.5		
<b>Модель автомобиля / Vehicle model</b>	<b>MA3-437143</b>		
Модель двигателя / Engine	MM3 Д-245.30 Е3 (ЕВРО-3)		
Мощность двигателя, кВт/л.с. / Power, kW/hp	115/155		
Коробка передач (число передач) / Gearbox (number)	СAA3-433420(5)		
<b>Модель автомобиля / Vehicle model</b>	<b>MA3-437130</b>		
Модель двигателя / Engine	Deutz BF4M 1013FC (ЕВРО-3)		
Мощность двигателя, кВт/л.с. / Power, kW/hp	125/170		
Коробка передач (число передач) / Gearbox (number)	ZF S5-42 (5)		

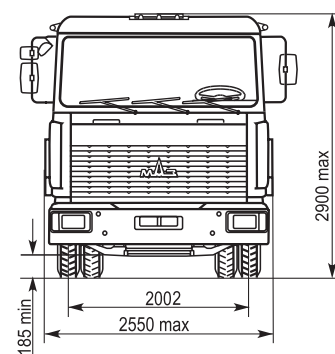
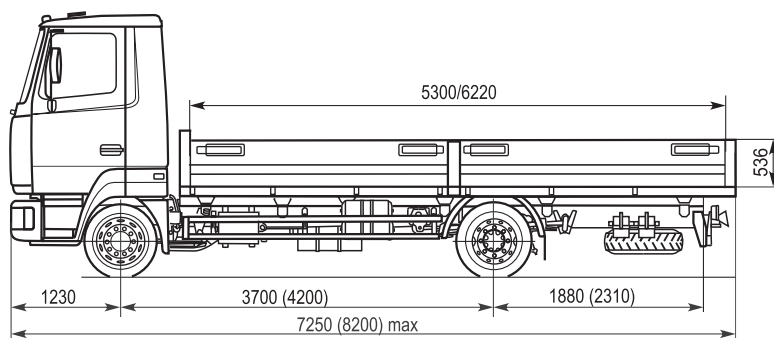
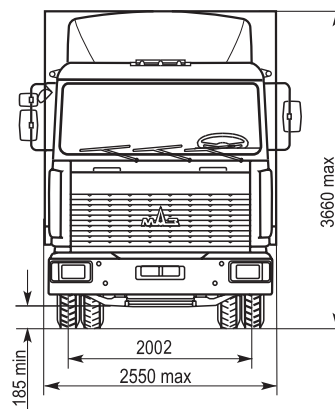
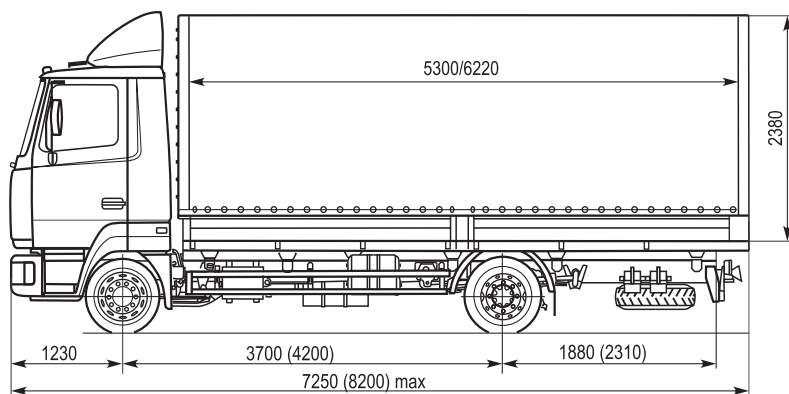

# MA3-5340

(4x2)



Предназначены для транспортировки различных грузов в составе автопоезда

Designed for carrying of different loads, possible use in the roadtrain



Технически допустимая полная масса автопоезда, кг / Tolerable gross mass of roadtrain, kg	36000
Технически допустимая полная масса автомобиля, кг / Tolerable gross mass of truck, kg	18950(17450*)
Тип платформы / Type of platform	Бортовая / drop side
База автомобиля, мм / Base, mm	4 700
Распределение полной массы / Distribution of gross mass:	
на переднюю ось, кг / tolerable on front axle, kg	7 450
на задний мост, кг / tolerable on rear driving axle, kg	10950 (10 000*)
Снаряженная масса автомобиля, кг / Equipped truck mass,kg	8 700
Технически допустимая грузоподъемность, кг / Tolerable payload carried, kg	9 600 (9100*)
Объем платформы, м <sup>3</sup> / Capacity of a platform, m <sup>3</sup>	10
Объем топливного бака, л. / Fuel tank capacity, l	300 (по заказу 500) / 300( custom-designed 500)
Размер шин /Tire size	315/80 R22,5
Тип кабины / Type of cabin	малая / small
<b>Модель автомобиля / Vehicle model</b>	<b>MA3-5340A3</b>
Модель двигателя / Engine	ЯМЗ-6562.10 (ЕВРО-3)
Мощность двигателя, кВт/л.с. / Power, kW/hp	184/250
Коробка передач (число передач) / Gearbox (number)	ЯМЗ-2381 (8) или 9JS135A (9) / ЯМЗ-2381 (8) or 9JS135A (9)

\*- нагрузка на задний мост 10000кг. /Payload on rear driving axle 10000kg

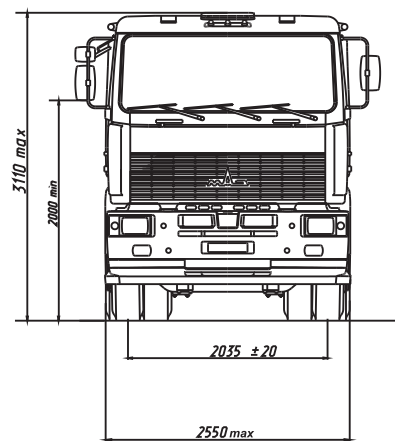
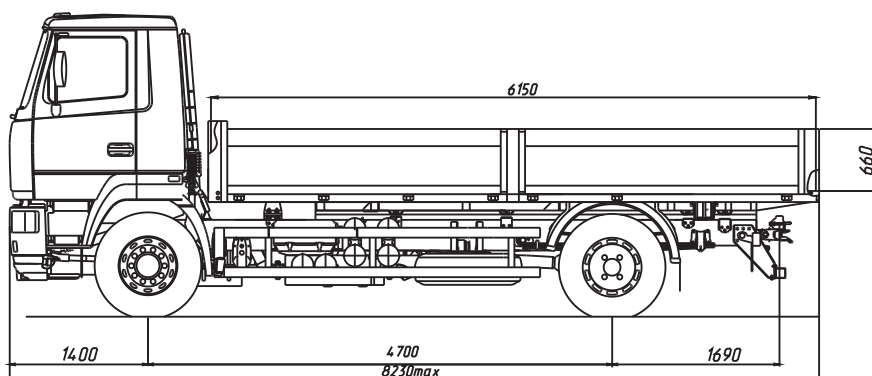





# MA3-5340 (4x2)



Предназначены для транспортировки различных грузов в составе автопоезда

Designed for carrying of different loads, possible use in the roadtrain

Технически допустимая полная масса автопоезда, кг / Tolerable gross mass of roadtrain, kg	46000
Технически допустимая полная масса автомобиля, кг / Tolerable gross mass of truck, kg	18600
Тип платформы / Type of platform	Тентованная / with awning*
База автомобиля, мм / Base, mm	4750
Распределение полной массы / Distribution of gross mass:	
на переднюю ось, кг / tolerable on front axle, kg	7 100
на задний мост, кг / tolerable on rear driving axle, kg	11 500
Снаряженная масса автомобиля, кг / Equipped truck mass, kg	9 600
Технически допустимая грузоподъемность, кг / Tolerable payload carried, kg	8 850
Объем платформы, м³ / Capacity of a platform, m³	44
Объем топливного бака, л. / Fuel tank capacity, l	500
Размер шин / Tire size	315/60R22,5
Тип кабины / Type of cabin	большая с высокой крышей / large with high roof
Тип задней подвески / Type of rear suspension	пневматическая, 4-х баллонная / pneumatic, 4-th bottled
<b>Модель автомобиля / Vehicle model</b>	<b>MA3-534019</b>
Модель двигателя / Engine	Daimler Chrysler
Мощность двигателя, кВт/л.с. / Power, kW/hp	OM 501 LA.IV, V6 (EBPO-4)
Коробка передач (число передач) / Gearbox (number)	320/435
Коробка передач (число передач) / Gearbox (number)	ZF16S221 (16)
<b>Модель автомобиля / Vehicle model</b>	<b>MA3-5340E9</b>
Модель двигателя / Engine	Daimler Chrysler
Мощность двигателя, кВт/л.с. / Power, kW/hp	OM 501 LA.V, V6 (EBPO-5)
Коробка передач (число передач) / Gearbox (number)	320/435
Коробка передач (число передач) / Gearbox (number)	ZF16S221 (16)

\*-возможно исполнение со сдвижной крышей платформы / open cart with sliding roof is an option

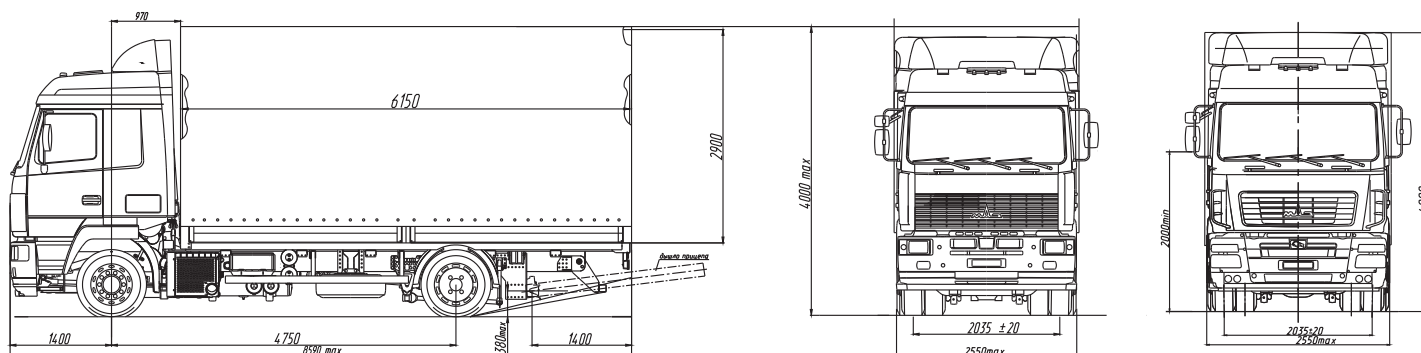

# MA3-5340

(4x2)



Предназначены для транспортировки различных грузов в составе автопоезда

Designed for carrying of different loads, possible use in the roadtrain



Технически допустимая полная масса автопоезда, кг / Tolerable gross mass of roadtrain, kg	45 000 (40 000*)
Технически допустимая полная масса автомобиля, кг / Tolerable gross mass of truck, kg	18 950 (17 450*)
Тип платформы / Type of platform	Бортовая / drop side
База автомобиля, мм / Base, mm	4850
Распределение полной массы / Distribution of gross mass:	
на переднюю ось, кг / tolerable on front axle, kg	7 450
на задний мост, кг / tolerable on rear driving axle, kg	11 500 (10 000*)
Снаряженная масса автомобиля, кг / Equipped truck mass, kg	9 500
Технически допустимая грузоподъемность, кг / Tolerable payload carried, kg	9 300 (8 800*)
Объем платформы, м <sup>3</sup> / Capacity of a platform, m <sup>3</sup>	10
Объем топливного бака, л. / Fuel tank capacity, l	500
Размер шин / Tire size	315/80R22,5
Тип кабины / Type of cabin	большая с низкой крышей / large with low roof
<b>Модель автомобиля / Vehicle model</b>	<b>MA3-5340A5</b>
Модель двигателя / Engine	ЯМЗ-6582.10 (ЕВРО-3)
Мощность двигателя, кВт/л.с. / Power, kW/hp	242,6/330
Коробка передач (число передач) / Gearbox (number)	ЯМЗ-2381 (8) / ЯМЗ-239 (9) / 9JS135T (9)

\* - нагрузка на задний мост 10000кг. /Payload on rear driving axle 10000kg

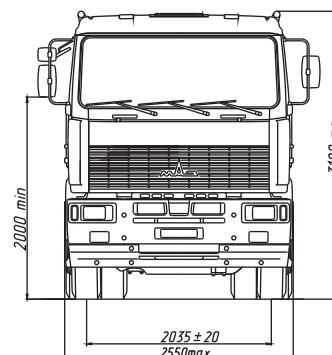
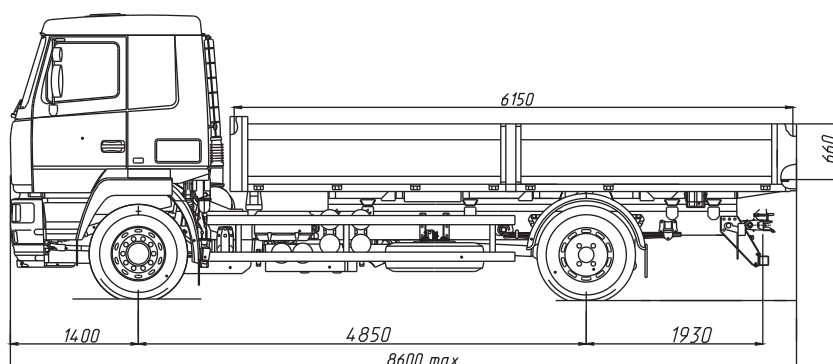



# MAZ-5340

## (4x2)



Предназначены для транспортировки различных грузов в составе автопоезда

Designed for carrying of different loads, possible use in the roadtrain

Технически допустимая полная масса автопоезда, кг / Tolerable gross mass of roadtrain, kg	40000
Технически допустимая полная масса автомобиля, кг / Tolerable gross mass of truck, kg	18950
Тип платформы / Type of platform	Тентованная / with awning
База автомобиля, мм / Base, mm	
Распределение полной массы / Distribution of gross mass:	
на переднюю ось, кг / tolerable on front axle, kg	7 450
на задний мост, кг / tolerable on rear driving axle, kg	11 500
Снаряженная масса автомобиля, кг / Equipped truck mass, kg	9 800
Технически допустимая грузоподъемность, кг / Tolerable payload carried, kg	9 000
Объем платформы, м <sup>3</sup> / Capacity of a platform, m <sup>3</sup>	38,7
Объем топливного бака, л. / Fuel tank capacity, l	500
Размер шин / Tire size	315/80R22,5
<b>Модель автомобиля / Vehicle model</b>	<b>MAZ-5340A8</b>
Тип кабины / Type of cabin	большая / large
Модель двигателя / Engine	ЯМЗ-6581.10 (ЕВРО-3)
Мощность двигателя, кВт/л.с. / Power, kW/hp	294/400
Коробка передач (число передач) / Gearbox (number)	ЯМЗ-239 (9) / ZF16S1650 (16) / 12JS200TA (12)

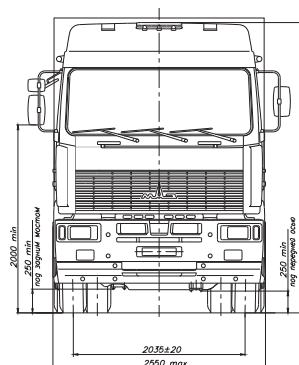
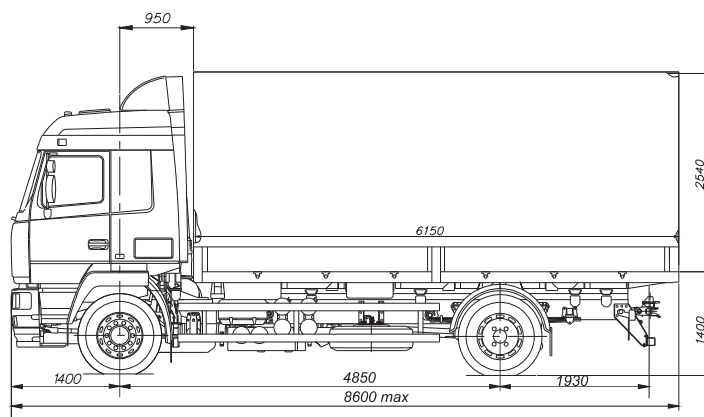

# MA3-6310

(6x2)

Соответствуют требованиям TIR для транспортировки различных грузов в системе транзитных перевозок МДП в составе автопоезда

Satisfy the requirement of TIR and designed for carrying of different loads in the roadtrain in the system of transit transportations



Технически допустимая полная масса автопоезда, кг / Tolerable gross mass of roadtrain, kg	46 000
Технически допустимая полная масса автомобиля, кг / Tolerable gross mass of truck, kg	25700
Тип платформы / Type of platform	Тентованная/ awning *
База автомобиля, мм / Base, mm	5050+1350
Распределение полной массы / Distribution of gross mass:	
на переднюю ось, кг / tolerable on front axle, kg	7 100
на задний мост, кг / tolerable on rear drive axle, kg	11 500
на заднюю ось, кг / tolerable on rear axle, kg	7 100
Снаряженная масса автомобиля, кг / Equipped truck mass, kg	11 340
Технически допустимая грузоподъемность, кг / Tolerable payload carried, kg	14 210
Объем платформы, м <sup>3</sup> / Capacity of a platform, m <sup>3</sup>	56
Объем топливного бака, л. / Fuel tank capacity, l	500
Размер шин / Tire size	315/60R22,5
Тип кабины / Type of cabin	большая с высокой крышей / large with high roof
<b>Модель автомобиля / Vehicle model</b>	<b>MA3-631019</b>
Модель двигателя / Engine	Daimler Chrysler OM 501 LA.IV,V6 (EBPO-4)
Мощность двигателя, кВт/л.с. / Power, kW/hp	320/435
Коробка передач (число передач) / Gearbox (number)	ZF16S221 (16)
<b>Модель автомобиля / Vehicle model</b>	<b>MA3-6310E9</b>
Тип кабины / Type of cabin	большая с высокой крышей, рестайлинг / large with high roof, restyling
Модель двигателя / Engine	Daimler Chrysler OM 501 LA.V,V6 (EBPO-5)
Мощность двигателя, кВт/л.с. / Power, kW/hp	320/435
Коробка передач (число передач) / Gearbox (number)	ZF16S221 (16)

\*-возможно исполнение со сдвижной крышей платформы / open cart with sliding roof is an option

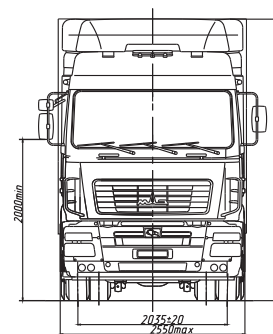
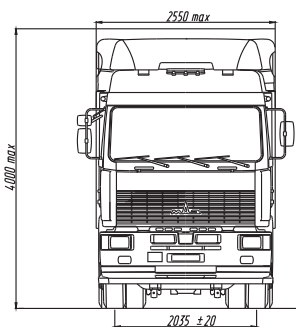
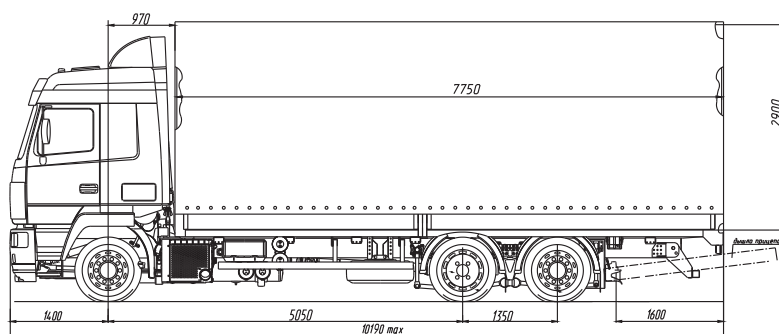



# MAZ-6312

(6x4)



Соответствуют требованиям TIR для транспортировки различных грузов в системе транзитных перевозок МДП в составе автопоезда

Satisfy the requirement of TIR and designed for carrying of different loads in the roadtrain in the system of transit transportations

Технически допустимая полная масса автопоезда, кг / Tolerable gross mass of roadtrain, kg	48 000 / 56500
Технически допустимая полная масса автомобиля, кг / Tolerable gross mass of truck, kg	26500
Тип платформы / Type of platform	Тентованная / awning
База автомобиля, мм / Base, mm	4400+1400
Распределение полной массы / Distribution of gross mass:	
на переднюю ось, кг / tolerable on front axle, kg	7 500
на заднюю тележку, кг / tolerable on rear axle, kg	19 000
Снаряженная масса автомобиля, кг / Equipped truck mass, kg	12300 / 12000
Технически допустимая грузоподъемность, кг / Tolerable payload carried, kg	14050 / 14350
Объем платформы, м <sup>3</sup> / Capacity of a platform, m <sup>3</sup>	44,25
Объем топливного бака, л. / Fuel tank capacity, l	500
Размер шин / Tire size	315/80R22,5
Тип кабины / Type of cabin	большая с высокой крышей / large with high roof
<b>Модель автомобиля / Vehicle model</b>	<b>MAZ-6312A5</b>
Модель двигателя / Engine	ЯМЗ-6582.10 (ЕВРО-3)
Мощность двигателя, кВт/л.с. / Power, kW/hp	242,6/330
Коробка передач (число передач) / Gearbox (number)	ЯМЗ-239 (9) / 9JS135A (9)
<b>Модель автомобиля / Vehicle model</b>	<b>MAZ-6312A8</b>
Модель двигателя / Engine	ЯМЗ-6581.10 (ЕВРО-3)
Мощность двигателя, кВт/л.с. / Power, kW/hp	294/400
Коробка передач (число передач) / Gearbox (number)	ЯМЗ-239 (9) / ZF16S1650 (16) / 12JS200TA(12)
<b>Модель автомобиля / Vehicle model</b>	<b>MAZ-6312A9</b>
Тип кабины / Type of cabin	большая с высокой крышей, рестайлинг / large with high roof, restyling
Модель двигателя / Engine	ЯМЗ-650.10 (ЕВРО-3)
Мощность двигателя, кВт/л.с. / Power, kW/hp	303/412
Коробка передач (число передач) / Gearbox (number)	ZF16S2520TO (16) / 12JS200TA (12) / 16JS200TA(16)

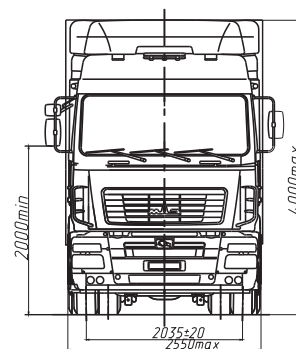
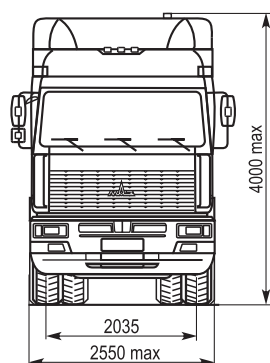
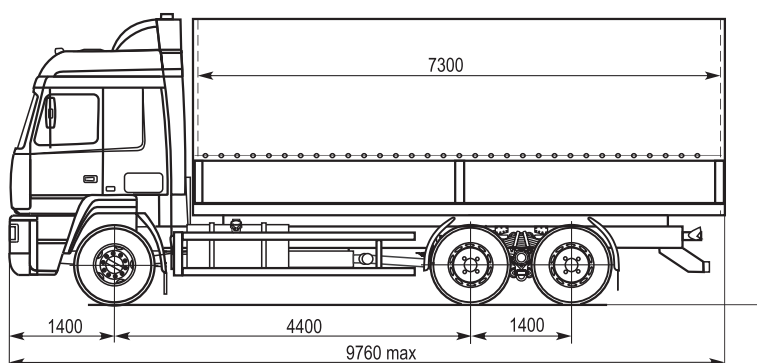



# MA3-6312

(6x4)



Соответствуют требованиям ТИР  
для транспортировки различных грузов  
в системе транзитных перевозок  
МДП в составе автопоезда

Satisfy the requirement of TIR and designed  
for carrying of different loads in the roadtrain  
in the system of transit transportations



Технически допустимая полная масса автопоезда, кг / Tolerable gross mass of roadtrain, kg	48000
Технически допустимая полная масса автомобиля, кг / Tolerable gross mass of truck, kg	26500
Тип платформы / Type of platform	Бортовая / drop side
База автомобиля, мм / Base, mm	4400+1400
Распределение полной массы / Distribution of gross mass:	
на переднюю ось, кг / tolerable on front axle, kg	7 500
на заднюю тележку, кг / tolerable on rear axle, kg	19 000
Снаряженная масса автомобиля, кг / Equipped truck mass, kg	11 750
Технически допустимая грузоподъемность, кг / Tolerable payload carried, kg	14 600
Объем платформы, м <sup>3</sup> / Capacity of a platform, m <sup>3</sup>	46
Объем топливного бака, л. / Fuel tank capacity, l	500
Размер шин / Tire size	315/80R22,5
Тип кабины / Type of cabin	большая с низкой крышей / large with low roof
<b>Модель автомобиля / Vehicle model</b>	<b>MA3-6312A5</b>
Модель двигателя / Engine	ЯМЗ-6582.10 (ЕВРО-3)
Мощность двигателя, кВт/л.с. / Power, kW/hp	242,6/330
Коробка передач (число передач) / Gearbox (number)	ЯМЗ-239 (9) / 9JS135A (9)

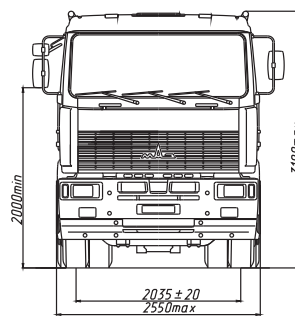
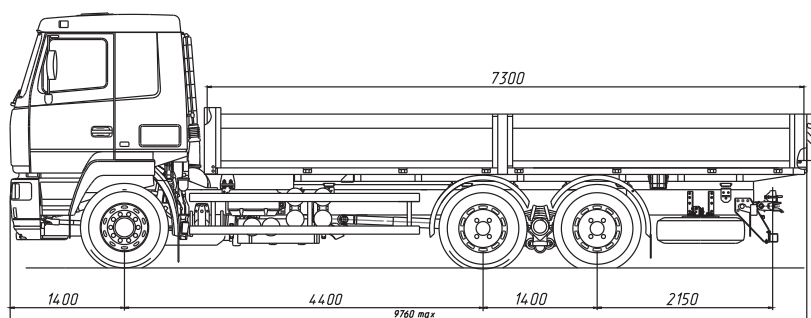







**МИНСКИЙ АВТОМОБИЛЬНЫЙ ЗАВОД**  
220021, Республика Беларусь, г.Минск, ул.Социалистическая, 2  
[www.maz.by](http://www.maz.by)

Управление продаж грузовой техники:  
тел.: /+375 17/ 217-93-89, 217-96-68  
факс: /+375 17/ 217-20-18  
e-mail: [market@maz.by](mailto:market@maz.by)

Управление продаж пассажирской техники:  
тел.: /+375 17/ 217-92-36, 217-93-95  
факс: /+375 17/ 217-22-40  
e-mail: [bus@maz.by](mailto:bus@maz.by)

Краны, прицепы, полуприцепы  
г. Могилев, ул. Крупской, 232  
/+375(0) 222/ тел. 31-75-64, факс 24-51-66  
e-mail: [mztm@tut.by](mailto:mztm@tut.by)

**MINSK AUTOMOBILE PLANT**  
2, Socialisticheskaya street, 220021, Minsk, Republic of Belarus  
e-mail: [trade@maz.by](mailto:trade@maz.by)  
[www.maz.by](http://www.maz.by)  
phone: (+375 17) 217-96-05, 217-97-76  
fax: (+375 17) 273-80-44, 217-20-22

